

*Welteeree*<sup>®</sup>  
chimney

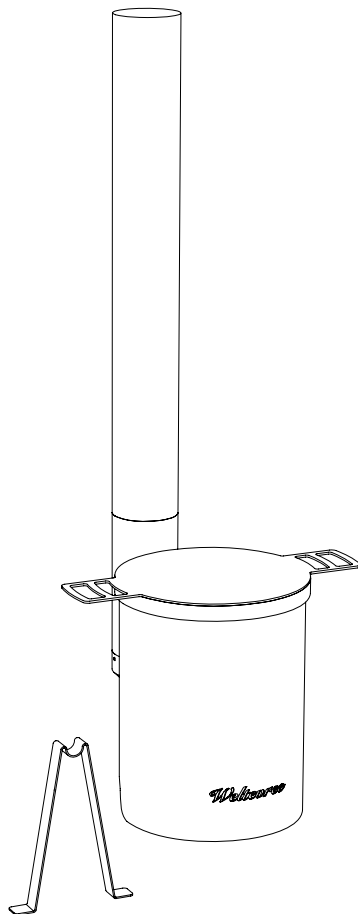

**PRODUCT MANUAL**

# CHIMNEY

## NL

### Gefeliciteerd met de aankoop van de Weltevree Chimney!

In deze handleiding staat precies beschreven hoe je de Chimney in elkaar zet. Ook bevat dit document algemene informatie over het product, het materiaal en de garantie.

De schoorsteen leidt de rook naar boven en zorgt voor een sterkere luchtstroom wat de warmteverdeling verbetert. Hierdoor zal het vuur efficiënter branden en wordt er minder hout verbruikt.

## ENG

### Congratulations on purchasing the Weltevree Chimney!

This manual explains exactly how your Chimney is assembled. The document contains other helpful information as well, such as information about the product characteristics, material and warranty.

The chimney guides the smoke upwards and causes a stronger draught effect, improving the heat distribution. Therefore, your fire will burn more efficiently and you will use less wood.

## DE

### Glückwunsch zum Kauf des Weltevree Chimney!

In dieser Anleitung wird genau beschrieben, wie der Chimney zu montieren ist. Sie enthält auch allgemeine Informationen über das Produkt, das Material und die Garantie.

Der Chimney leitet den Rauch nach oben und erzeugt einen stärkeren Luftstrom, der die Wärmeverteilung verbessert. Dadurch brennt das Feuer effizienter und es wird weniger Holz verbraucht.

# DIMENSIONS & SPECIFICATIONS

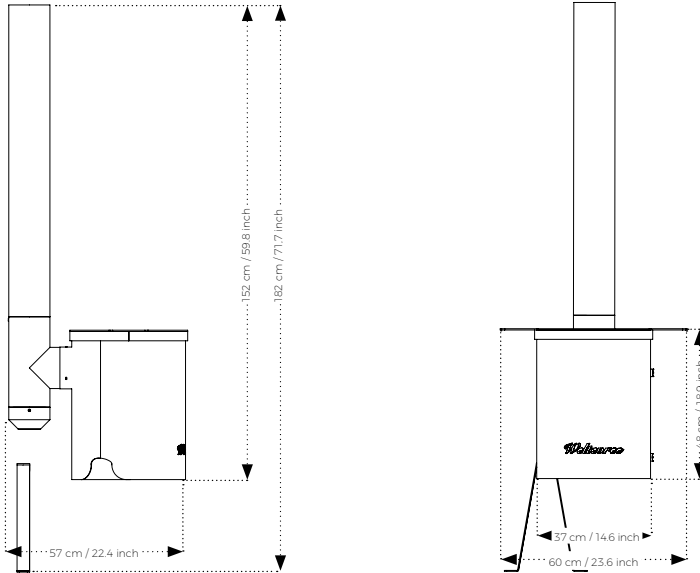

## Chimney

### Materiaal / Material / Material

Roestvast staal  
Stainless Steel  
Edelstahl

### Afmetingen / Dimensions / Größe

Depth 57 cm / 22.5 inch  
Width 37 cm / 14.6 inch  
Height 182 cm / 71.7 inch

### Gewicht / Weight / Gewicht

25 kg / 55 lbs

### Levering / Delivery / Lieferung

In dozen / In boxes / Verpackt

### Onderhoud / Maintenance / Wartung

Reinig de Chimney met een zachte doek of een borstel die niet schuurt. Gebruik lauw water of een milde zeep-oplossing. Spoel de Chimney af met schoon water en droog deze af met een doek.

*Clean the Chimney with a soft cloth or a nonabrasive brush. Use lukewarm water or a mild soap solution. Rinse the Chimney with clean water and wipe dry.*

Reinigen sie den Chimney mit einem weichen Tuch oder einer Bürste, die nicht reibt. Verwenden sie lauwarmes Wasser oder eine milde Seifenlösung. Spülen sie den Chimney mit sauberem Wasser ab und trocknen ihn ab. kann.

# MANUAL

**Benodigdheden:**

2 Personen, handleiding

**Necessities:**

2 Persons, manual

**Voraussetzungen:**

2 Personen, Anleitung

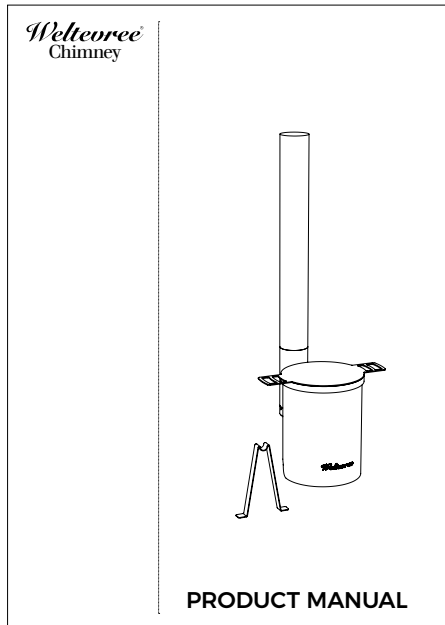
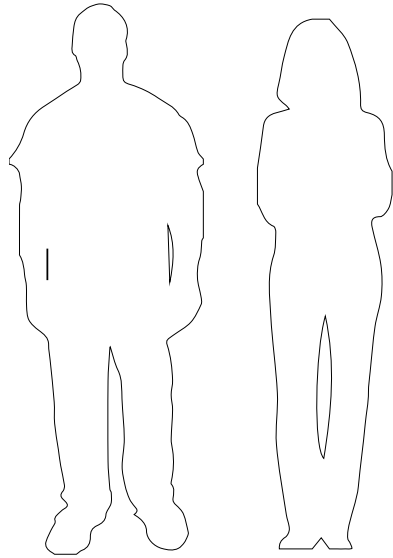

Onderdelen doos 1/

Parts in box 1/

Teile in Box 1

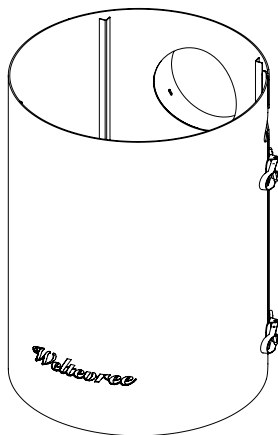

1x  
Mantel  
Cover  
Abdeckung

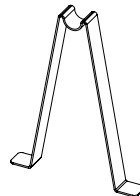

1x  
Standaard (voor de Dutch Tub Original)  
Stand (for the Dutch Tub Original)  
Ständer (für die Dutch Tub Original)

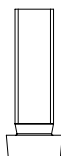

3x  
Bout M2.5 x 10 mm /  
Bolt M2.5 x 10 mm /  
Bolzen M2.5 x 10 mm



3x  
Moer M2.5 /  
Nut M2.5 /  
Mutter M2.5



1x  
Steeksleutel 5 /  
Wrench 5 /  
Maulschlüssel 5

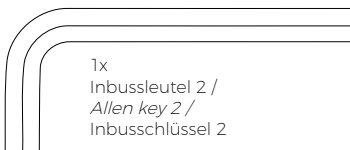

1x  
Inbussleutel 2 /  
Allen key 2 /  
Inbusschlüssel 2

Onderdelen doos 2/

Parts in box 2/

Teile in Box 2

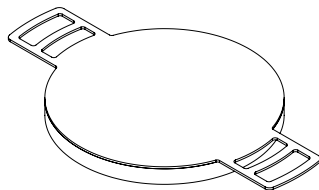

1x  
Deksel/  
Lid/  
Deckel

Onderdelen doos 3/

Parts in box 3/

Teile in Box 3

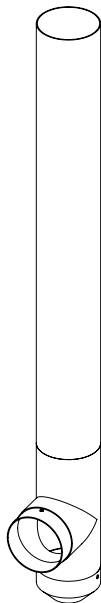

1x  
Pijp met T-stuk/  
Pipe with T-piece /  
Rohr mit T-Stück

**Stap 1**

Schuif de pijp in de mantel.

**Step 1**

*Slide the pipe into the cover.*

**Schritt 1**

Schieben Sie das Rohr in die Abdeckung.

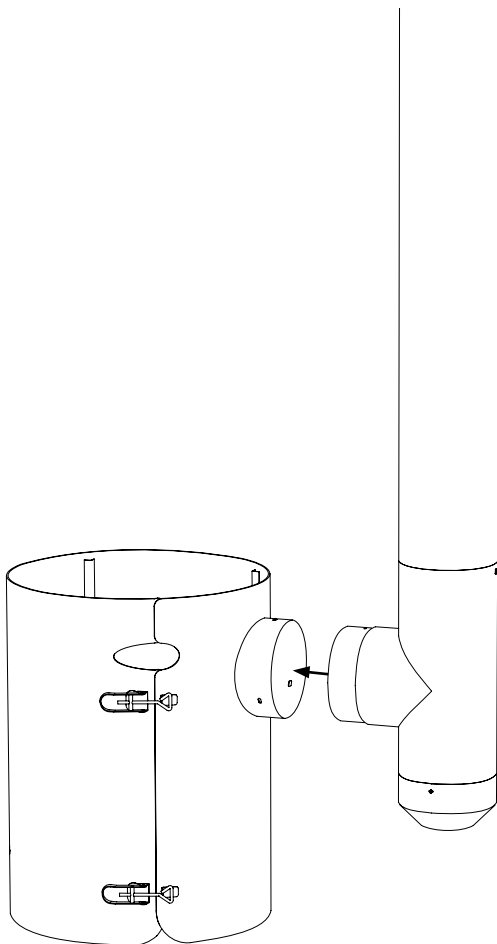

## Step 2

Bevestig de pijp aan de mantel met de drie bijgeleverde bouten en moeren. Gebruik hiervoor de bijgeleverde steek- en imbusleutel.

## Step 2

*Attach the pipe to the cover using the three bolts and nuts provided. Use the supplied Allen key and spanner to tighten them.*

## Schritt 2

Befestigen Sie das Rohr mit den drei mitgelieferten Schrauben und Muttern an die Abdeckung. Verwenden Sie dazu den mitgelieferten Inbusschlüssel und Maulschlüssel.

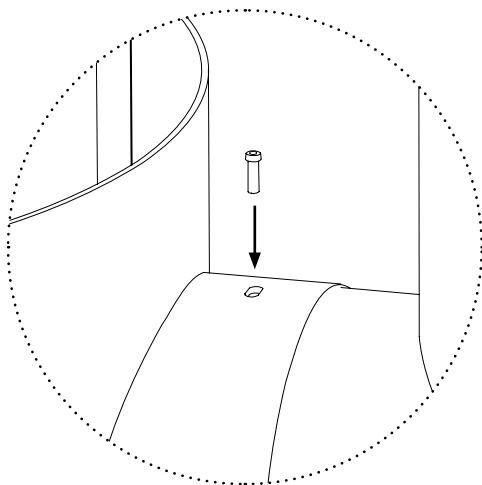
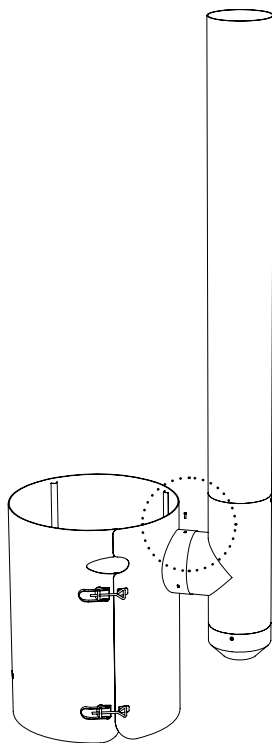



### Step 3

Plaats de standaard onder de onderste poot van de spiraal.  
(Alleen voor de Dutchtub Original)

### Step 3

Place the stand under the lower leg of the spiral.  
(Only for the Dutchtub Original)

### Schritt 3

Platzieren Sie den Ständer unter das untere Rohr der Spirale.  
(Nur für die Dutchtub Original)

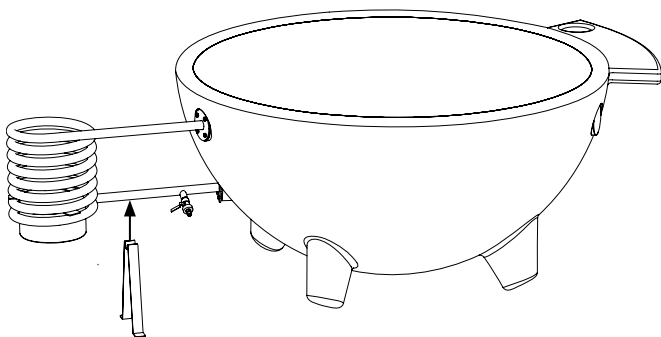

### Step 4

Schuif de mantel over de spiraal.

### Step 4

Slide the cover over the spiral.

### Schritt 4

Schieben Sie die Abdeckung über die Spirale.

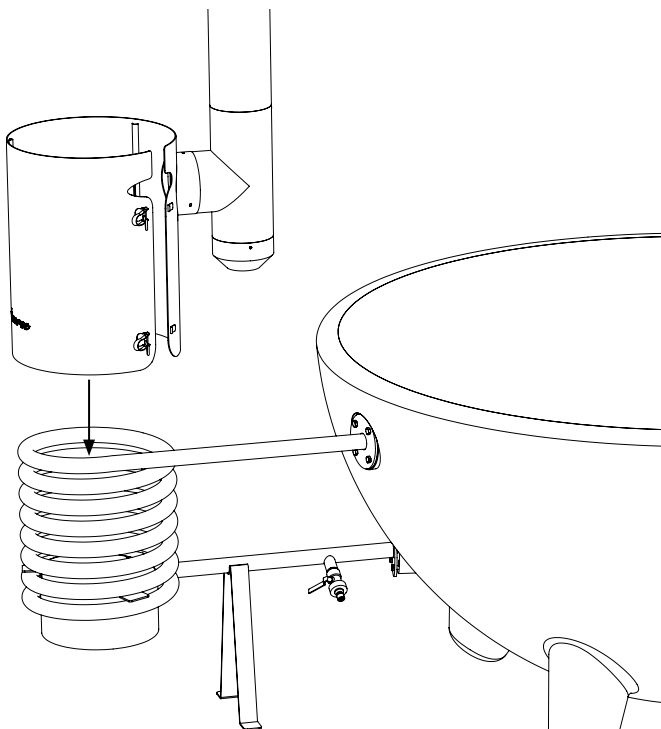

### Step 5

Maak de sluitingen op lengte door aan de ogen te draaien.

### Step 5

*Adjust the fasteners to the correct length by tightening or loosening the eyelet.*

### Schritt 5

Stellen Sie die Verschlüsse durch Drehen der Ösen auf die richtige Länge ein.

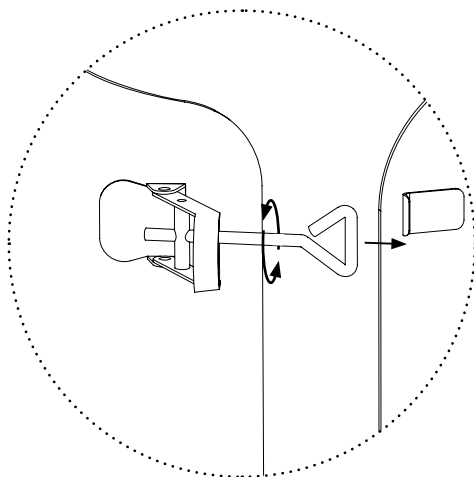
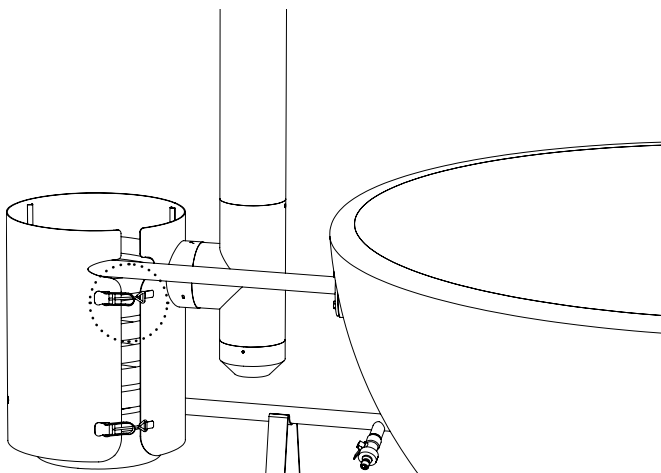

## Step 6

Trek de mantel strak dicht door de gespen te sluiten. Pas de lengte van de sluitingen waar nodig aan tot de mantel goed strak om de spiraal heen zit. De Chimney is hierna klaar voor gebruik.

## Step 6

*Pull the mantle shut by closing the buckles. Adjust the length of the buckles where necessary until the cover sits tightly around the spiral. The Chimney is now ready to be used.*

## Schritt 6

Ziehen Sie die Abdeckung fest, indem Sie die Schnallen schließen. Passen Sie die Länge der Schnallen gegebenenfalls an, bis die abdeckung fest um die Spirale anliegt. Der Chimney ist dann einsatzbereit.

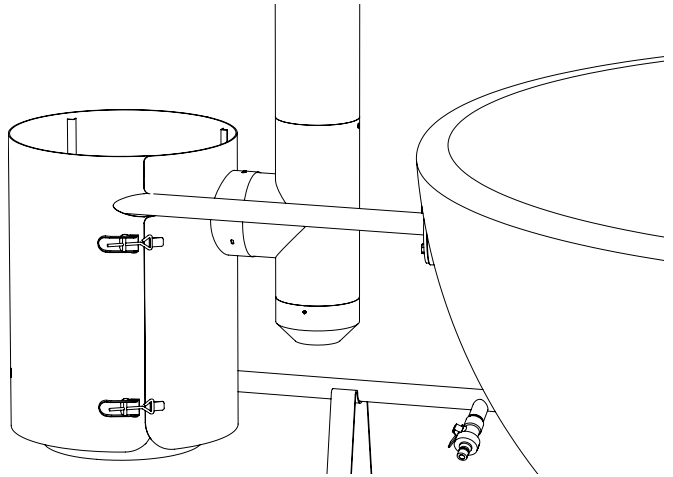

## Schoonmaken

Tijdens gebruik kan as en ander vuil zich ophopen in het T-stuk van de pijp. Maak de pijp schoon door de dop er naar beneden af te trekken. Verwijder het vuil en plaats de dop terug. Doe dit eens in de tien stookbeurten of wanneer nodig.

## Cleaning

When used, ash and other debris can accumulate in the pipe's tee. Clean the pipe by pulling the cap downwards. Remove the dirt and place the cap back. Do this every ten uses or when necessary.

## Reinigung

Bei der Verwendung können sich Asche und anderer Schmutz im T-Stück des Rohrs ansammeln. Reinigen Sie das Rohr, indem Sie die Kappe nach unten abziehen. Entfernen Sie den Schmutz und setzen Sie die Kappe wieder auf. Machen Sie dies alle zehn Anwendungen oder wenn nötig.

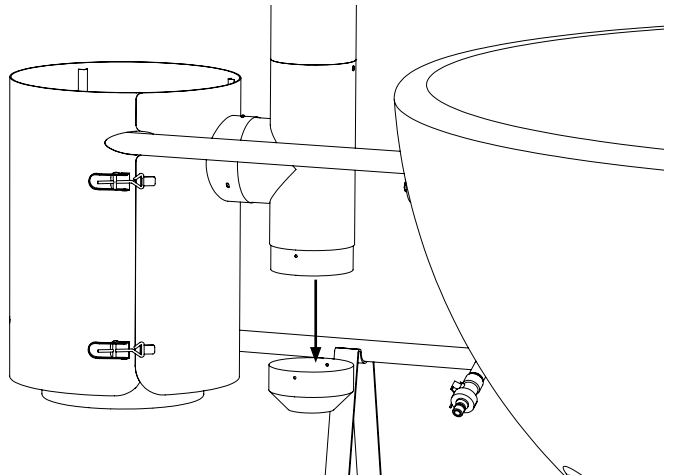

## Bedankt voor je aankoop!

### Weltevree levert kwaliteit

Mocht er toch iets mis zijn, dan bieden wij standaard een garantie van 1 jaar op problemen veroorzaakt door productiefouten.

### Voorwaarden

De klant kan geen beroep doen op de garantie bij schade aan het product wanneer:

- a. de schade een gevolg is van normale slijtage.
- b. de schade een gevolg is van onjuist gebruik
- c. er geen of onjuist onderhoud is uitgevoerd.
- d. er wijzigingen of reparaties door de klant of door onprofessionele derden zijn gedaan.
- e. de schade is veroorzaakt door brand, bliksem, overstromingen, natuurrampen en ontploffingen.
- f. de schade het gevolg is van enig overheidsvoorschrift inzake de aard of de kwaliteit van de toegepaste materialen.

### Algemene voorwaarden

Raadpleeg voor meer informatie onze algemene voorwaarden op: <https://www.weltevree.eu/nl/general-conditions/>

## 1.1 Contact

### Address

Weltevree  
Nijverheidsweg-Noord 40a  
3812 PM Amersfoort  
The Netherlands

## Thank you for your purchase!

### Weltevree delivers quality

Nonetheless, if you encounter any problems with your product, we offer a standard 1-year warranty on issues caused by a manufacturers defect.

### Conditions

The customer can not claim the warranty for damages to the product when:

- a. the damage is the result of normal wear and tear.
- b. the damage is the result of misuse.
- c. the product is not properly maintained.
- d. the damage is the result of modifications and repairs by the customer or by third unprofessional parties.
- e. the damage is caused by fire, lightning, floods, natural disasters and explosions.
- f. the damage is the result of any government regulation regarding the nature or quality of the materials used.

### General conditions

For more information please read our general conditions at: <https://www.weltevree.eu/general-conditions/>

### Telephone

+31 (0) 33 2037037

### E-mail

info@weltevree.nl

‘activating  
people & places’  
— *Weltevree*<sup>®</sup>

# WARRANTY

## Vielen Dank für Ihren Einkauf!

### Weltevree liefert Qualität

Gibt es etwas an Ihrem Produkt zu beanstanden, was auf einen Defekt in der Herstellung zurückzuführen ist, gilt eine 1 Jahre Hersteller Garantie.

### Bedingungen

Die Garantie für Schäden am Produkt greift nicht bei:

- a. Normalen Gebrauchsspuren und normalem Verschleiß.
- b. Entstandenem Schaden durch unsachgemäßem Gebrauch.
- c. Schäden durch unsachgemäße Pflege.
- d. Änderungen oder Reparaturen die am Produkt durch Sie oder unprofessionelle Dritte vorgenommen wurden
- e. Schäden, die durch Feuer, Blitzschlag, Hochwasser, Naturkatastrophen und Explosionen entstanden sind.
- f. Schäden, welche durch staatliche Regulierung in Bezug auf die Art oder die Qualität der verwendeten Materialien entstanden sind.

### Allgemeinen

### Geschäftsbedingungen

Weitere Information finden Sie in unsere Allgemeinen Geschäftsbedingungen unter: <https://www.weltevree.eu/de/agb/>

[www.weltevree.eu](http://www.weltevree.eu)

-  - [facebook.com/weltevree](https://facebook.com/weltevree)
-  - [twitter.com/weltevree](https://twitter.com/weltevree)
-  - [instagram.com/weltevree](https://instagram.com/weltevree)
-  - [pinterest.com/weltevreeshop](https://pinterest.com/weltevreeshop)

© Weltevree<sup>®</sup>